



Sociëteit De Vereeniging

## Nieuwsbrief

Jaargang 8 - maand november 2023



<b><u>Inhoudsopgave</u></b>	<b><u>Bladzijde</u></b>
Van het Bestuur	2
Verslag BAT	4
Het gezelschap Anonymus	5
Ledennieuws	11
Verjaardagen	11
Voor leden van leden en door leden	12
Verslag golfdagen	16
Verslag KTO team	20
Ziek zijn, Beter worden	22
Limericks en Gedichten	22

SOCIËTEIT "DE VEREENIGING"

Kazernestraat 38B  
2514CT 's-Gravenhage  
Telefoon:070-2150906



## Van het Bestuur

### ◊ Mededelingen

Bijdrage: Rob Hunnego, secretaris

Van de Bestuurstafel

Op 2 oktober heeft het bestuur vergaderd; een belangrijk deel van de vergadering werd besteed aan de laatste voorbereidingen van de obligatie-AV van 4 oktober.

Om als Sociëteit rechtsgeldig een lening aan te kunnen gaan, is statutair een quorum van 50% van de stemgerechtigde leden noodzakelijk. Volgens de aanmeldingen op de website komen 68 van de 110 leden naar de AV; dat quorum van 50% is daarmee verzekerd.

De verhuur van The King's Ballroom verloopt voorspoedig.

Het dossier 'nieuwe cateraar' verloopt nog steeds moeizaam.

De Prinsjesdag met de partners van ambassadeurs was leuk, maar of het voor de vereniging qua verhuur iets oplevert?

Verder haakt de sponsor van dit jaar af; voor 2024 moet een dergelijke dag tijdig in de steigers worden gezet, compleet met een deugdelijke financiële onderbouwing.

Vanwege de drukke agenda van iedereen waardoor de aanmeldingen tegenvallen, werd het Bestuursdiner van 13 oktober verplaatst naar begin 2024. De offerte van Karsten & Kuiper voor het Bestuursdiner was op z'n zachtst gezegd, pittig.

Financieel staat de Sociëteit er goed voor.

Binnenkort worden de nota's voor de contributie verzonden.

In de volgende bestuursvergadering zullen er drie offertes liggen voor een nieuw energiecontract.

Het gesprek van de secretaris met Dick Meuldijk over het rooster van aftreden is vanwege zijn ernstige ziekte nog niet geweest; Willem van Diedenhoven schuift bij dat gesprek aan.

Voor wat betreft externe communicatie met de media is de voorzitter van de Sociëteit verantwoordelijk. Leden moeten zich dat realiseren en een eventueel media-contact vooraf bespreken met de voorzitter.



Inmiddels staat de teller door het goede werk van de Ledenwerfcommissie en de inhaalslag van de Ballotagecommissie op 110 leden.

Naast Dick Meuldijk is ook Dick van Rossum door ziekte uitgevallen als lid van de Ballotagecommissie. Martin van der Zwan beraadt zich over het aanzoeken van nieuwe leden, in overleg met het Bestuur.

Qua onderhoud wordt de vochtige plek op de wand in de hal aangepakt. Er is een offerte gevraagd voor de reparatie van de lekkage in het dak.

#### Voor de agenda:

1 november is er weer een ledenwerf-introductieavond.

Anonymus organiseert op 29 november een Belgische avond.

Op 20 december en 27 december is de Sociëteit dicht.

Woensdag 3 januari 2024 is de Soos weer open.

De Nieuwjaarsreceptie is op 7 januari 2024.

#### **Terugkoppeling Algemene Vergadering – obligatielening**

4 oktober vond onder grote belangstelling de Obligatie-Algemene Vergadering plaats.

Het concept-verslag van deze AV zal voor 4 november aan de leden worden gestuurd.

De heel korte samenvatting: de besluiten op de obligatie-AV van 4 oktober waren allemaal vrijwel unaniem en daarmee overduidelijk:





- Er is ingestemd met de obligatielening;
- Er is ingestemd met de projectontwikkeling van het Bouw Advies Team, waarmee het alternatief bouwplan van Willem van Dienenhoven niet wordt overgenomen;
- Er is besloten de obligatiegelden expliciet te bestemmen voor de projectontwikkeling door het Bouw Advies Team;
- Er is besloten geen bouwactiviteiten te ontplooiën voordat de bouwbegroting en de projectdefinitie zijn afgerond en goedgekeurd door de bouw-AV in voorjaar 2024.



**Kees Berends: Stand van zaken Bouw Activiteiten Team (BAT)**

Beste Soosvrienden,

Woensdagavond 4 oktober is er een Algemene Leden Vergadering (ALV) geweest over de obligatielening. Hierbij heeft het BAT het bouwproject nogmaals toegelicht in vervolg op de informatiebijeenkomsten in juni. We voelen ons gesteund door het mandaat van de ALV om het project verder te ontwikkelen. Voor deze ontwikkeling zal een bedrag van maximaal € 100.000 uit de obligatielening worden gebruikt. Na de ALV zijn opdrachten verstrekt aan DAL architecten, Broersma Bouwadvies (constructeur), J. van Toorenborg (installateur) en Climatic Design Consult (bouwphysica). Inmiddels is er een aantal malen overleg geweest tussen genoemde partijen en worden de diverse ideeën uitgewerkt.

De suggesties gedaan op genoemde ALV nemen we mee. Het zou te ver voeren om alle opmerkingen en vragen te behandelen, maar één belangrijke willen we hier toch noemen. **Waarom is dit ontwikkelingswerk nodig terwijl dit bij het voorgaande ontwerp ook al is gebeurd?**

Zoals eerder bericht, heeft onderzoek uitgewezen dat 4 appartementen zoals voorzien in het ontwerp van 2019 niet rendabel zijn.

*“Inmiddels heeft de ‘Vastgoed Klankbord Groep’ (VKG; Menno Alkema, Cas Bots, Maxime Hendricks, Fred-Anton Knoop en Arthur Planken) een doorwrochte analyse gemaakt van de te verwachte opbrengsten. Hierbij zijn de geprognosticeerde bezetting, de exploitatiekosten en andere relevante factoren meegenomen. De uitkomsten van de VKG analyse zijn, samen met de verschillen ten aanzien van BTW, verwerkt in een nieuwe versie van het cashflow model. Uit al dit cijferwerk hebben de BAT en de VKG in een gezamenlijke bespreking eind maart geconcludeerd dat kantoren de beste/enige optie is. Het Bestuur heeft op 3 april de overeenkomstige aanbeveling van de BAT geaccordeerd.” [Nieuwsbrief Mei 2023]*



Dat betekent een andere lay-out, maar ook: geen badkamers en keukens meer, geen buitenruimtes (balkonnetjes), andere geluidsisolatie, andere ventilatie, andere elektra, leidingwerk, afwerking, etc. etc. Ook voor de andere onderdelen van het project (kantoor boven de hoofdingang, nieuwe zij ingang en glazen corridor bij de bar) wordt gekeken naar kostenbesparende alternatieven en de (nieuwe) eisen van financiers met betrekking tot duurzaamheid.

Het eerdere ontwerp bleek financieel niet haalbaar; de destijds geraamde investeringskosten liggen meer dan 50% boven wat we nu als maximum hanteren. Het huidige project is erop gericht om tot een goedkoper ontwerp te komen dat bovendien meer opbrengsten genereert. Uiteraard nemen we hierbij zoveel mogelijk onderdelen van het oorspronkelijke ontwerp over.

Zodra er een aantal concrete opties op tafel liggen, zal er een informatiebijeenkomst worden georganiseerd om de stand van zaken (inclusief het cashflowmodel) toe te lichten. Tot slot is er (zoals eerder vermeld) een ALV voorzien (op dit moment Q2 2024) ter goedkeuring van het hele bouwproject.

Wordt vervolgd!

Met hartelijke groet,

jullie BAT (Kees Berends, Pieter Prins, Jaap Stollenwerk)



## Het Gezelschap Anonymus

Bijdragen van Rob Kreté, Menno Alkema en Sjoerd van der Veen

### Agenda Anonymus

Datum	dag	omschrijving	opmerking
1 nov.	wo	Wijnproefavond + introducés LWC	
<b>29 nov.</b>	wo	Belgische avond	
6 dec.	wo	Verjaardag Anonymus + surprise avond.	
16 dec.	za	Kerstdiner ( met partners)	

J2 | CREATORS

SOCIËTEIT "DE VEREENIGING"



## Reminder voor de leden

**SOCIËTEIT DE VEREENIGING**  
*Sinds 1851*

# UITNODIGING

## Kennismakingsavond

Wij bestaan al 172 jaar maar weinigen kennen ons.  
Daarom nodigt de herensociëteit De Vereeniging u uit om nader kennis met elkaar te maken.

Datum: woensdag 1 november 2023  
Tijd: 17.00 - 22.00  
Locatie: Kazernestraat 38b, Den Haag

Komt u ook?

U bent welkom voor een drankje en een diner.

In verband met de catering zouden wij willen weten op hoeveel mensen gerekend kan worden, dus een mailtje wordt gewaardeerd, met vermelding van het aantal personen:  
[events@societeitdevereniging.nl](mailto:events@societeitdevereniging.nl).

Dresscode : jasje dasje of tenue de ville

[www.societeitdevereniging.nl](http://www.societeitdevereniging.nl)

Het aanmelden van introducees moest vóór 26 oktober gebeuren, maar de leden kunnen zich aanmelden zoals gebruikelijk tot dinsdagavond 31 oktober 21.00 uur via de website van de sociëteit.



**Menno Alkema: Een heerlijke avond met Koken voor leden door leden.**

Wit, zwart, nee kleurrijk was het die avond door de dames die een paar keer in het jaar op een speciale woensdagavond aanwezig mogen zijn. Het diner werd dit keer verzorgd door de witte- en zwartebrigade. Het was zoals het heurt, zelfs Frans en Koos waren tevreden.

De tafelvoorzitter, Rob Kreté, die normaal alleen maar vragen stelt in zijn podcasts, voelde zich als een vis in het water en praatte de avond op een fijne manier aan elkaar. Hij meldde dat Leden Koken voor Leden bijna niet door was gegaan omdat de organisatoren, Dick Meuldijk en Dick van Rossum waren opgenomen in het ziekenhuis (maar zijn als u dit leest gelukkig weer aan de betere hand).



7



Zoals het in de onze Sociëteit betaamt, is de organisatie geruisloos overgenomen door Steef Gronheid en Martin van der Zwan, aangevuld met een aantal nieuwe leden. Voor en tijdens het diner was er een optreden van Eline Verkuijl, een mooie blonde dame die achter de Steinway ging zitten en mooie klassieke klanken met eigen werk ten gehore bracht.



De gehele zaal was stil en onder de indruk en dat is bij de mannen niet gemakkelijk, misschien hielden ze zich in met de aanwezigheid van de dames of het kwam door het pianospel wat af en toe onnavolgbaar was en zeker de zang die af en toe leek op die van Kate Busch.





Het eten wat was bereid door Steef Gronheid en zijn team, was smaakvol. Het begon met een eenvoudig drinksoepje en werd afgesloten met een spetterend dessert, opgediend door de zwarte brigade onder leiding van Martin Van Zwan alsof we gasten van het Koninglijkhuus waren.

Al met al een zeer geslaagde avond.

8



### **Sjoerd van der Veen: *Wijnproefproeverij op 1 november***

Het Gezelschap Anonymus heeft in samenwerking met Bert Uphof op 1 november a.s., de avond met introducés, een wijnproeverij georganiseerd. Bert heeft hieronder beschreven welke wijnen er geproefd zullen worden en geeft tevens aan hoe je het beste de wijnen kunt proeven.

#### **Witte wijnen**

- 1) Pinot grigio, Terre del Noce, Italië  
(een heerlijk glas om voor het (Kerst) diner te drinken.)
- 2) Viognier/Chenin blanc/Grenache, Wolftrap white, Zuid-Afrika.  
(prima begeleider voor bij gevogelte, witvis met romige saus)
- 3) Traminer, Sisi, Slovenië.  
(een bijzondere wijn met veel karakter, lekker bij wit vlees, krab, kip en oosterse pittige gerechten)





### Rode wijnen

4) Shiraz family selection, De Bortoli, Australië.

(voor bij vleesgerechten gegrild geroosterd of BBQ, Stoofpot, Steak of lamskoteletten)

Malbec, Bodega Monteviejo Festivo, Argentinië.

(een mooie begeleider van rood vlees in de breedste zin)

Nerropasso IGT Veneto, blend van Corvinone/Corvina/Cabernet, Biscardo, Italië.

(heerlijke zachte wijn, past goed bij wit en rood vlees)

De bovenstaande (exclusieve horeca) wijnen zijn na afloop van de proeverij te bestellen met in ons ons achterhoofd de aankomende feestdagen.

Ik denk dat we een bijzondere keuze hebben van 6 verschillende wijnen, dit keer niet de standaard wijnen zoals Chardonnay/Sauvignon blanc / Merlot en Cabernet, maar andere pareltjes uit de wijnwereld.

Tips om de geselecteerde wijnen te proeven.

**1- bekijk de wijn in het glas,**

**2- beweeg het glas en kijk hoe de wijn reageert op het glas,**

**3- ruik de wijn,**

**4- neem een slokje en laat dat enige tijd in de mond zodat de slok verwarmd kan worden;  
de geuren van de wijn komen dan meer vrij,**

**5- spuug de wijn uit in de bak, dus niet inslikken!!,**

**6- gooi de overgebleven wijn in de bak ( behalve het laatste glas dat men wel kan opdrinken)  
essentieel van belang om een goed oordeel te kunnen geven over de volgende wijn,**

**7- neem een slok water of eet wat brood om de smaak van de net geproefde wijn weg te halen.**

Indien gewenst kunnen de wijnen worden besteld bij Bert Uphof, telefoonnummer en adres:

Treslonglaan 166

2548 RP Den Haag

Mobiel 06-51.723.612

[bert@uphofwijnen.nl](mailto:bert@uphofwijnen.nl)



Grafische Vormgeving  
[www.lexgv.nl](http://www.lexgv.nl)



## Sjoerd van der Veen: *De Belgische avond op 29 november*

Op 29 november wordt op de geplande Belgische avond een Bourgondisch diner opgediend.

Hoe zo'n Bourgondisch diner eruit kan zien is te zien op bijgaande foto. Het betreft een beeltenis van de maaltijd van de hertog van Bourgondië die gemaakt is in de late middeleeuwen. Het was in die tijd een ongekende luxe maaltijd.

Op die Belgische avond vindt alles plaats in Belgische stijl. Ons sooslid Paul Stoffels heeft hierbij de leiding en heeft zelf de ambassadeur van België bereid gevonden om ook te komen en zal voor ons België goed op de kaart zetten.

Ik kan niet anders zeggen:  
Laten we met zo veel mogelijk leden dit festijn mee maken.



10



**ELEMENTAIR VASTGOED**  
info@elementairvastgoed.nl



## Leden nieuws

### Verjaardagen

In de deze maand zijn de volgende leden jarig:

**Robert van Spingelen** ( 2 nov.)

**Rien Meijer** ( 8 nov.)

**Henk van der Maten** (15 nov.)

**Rob Pieterse** ( 15 nov.)

**Peter van Zwet** ( 20 nov.)

**Leo Reichert** ( 23 nov.)

**Robbert Vermeer** (30 nov.)

11

*Van harte gefeliciteerd!*



#### **Nieuwe leden:**

Geen mutaties

#### **Aspirant-leden:**

Geen mutaties-

#### **Opzeggingen**

Jeen Pot heeft vanwege onvrede over de bouwplannen zijn lidmaatschap opgezegd



## Voor leden, van leden en door leden



**Aloys Arkesteijn: Terugblik op een gedenkwaardige AV op 4 oktober j.l.**

12

Na een heerlijk Indisch buffet bogen 66 leden van onze sociëteit zich over de agendapunten van deze extra Algemene Vergadering. Deze vergadering was uitgeroepen om formele instemming van de leden te krijgen over het aangaan van een leden-obligatielening en voor het uitgeven van maximaal € 100.000,- nodig voor de voorbereidende werkzaamheden van de renovatie.



Grofweg wordt met de renovatie bedoeld het geschikt maken van de aanbouwen aan de grote zaal, voor optimale verhuur van kantoorruimten. Bij die werkzaamheden zijn inbegrepen een nieuw dak en aanpassing van de kantoorruimte/entree boven de ingang van de grote zaal. De toekomstige verhuur van die kantoorruimten zal een constante bron van inkomsten opleveren die gebruikt kan worden voor het onderhoud van dit oude monumentale gebouw.

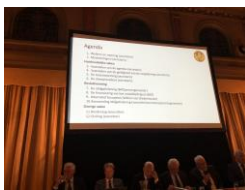

De BAT commissie is al jarenlang met deze renovatie bezig en gaf ook nu weer een heldere uitleg over de voorgestelde werkzaamheden, de benodigde onderzoeken en vergunningen en natuurlijk de financiering ervan. Chapeau Pieter, Kees en Jaap. Arthur, onze penningmeester, gaf een overzicht over de reeds gevoerde en geslaagde obligatielening.

Naast veel lof waren er ook kritische vragen die deskundig beantwoord werden door de BAT.





Willem van Dienenhoven bracht een alternatief bouwplan in en kreeg de gelegenheid om dat plan uitvoerig aan de orde te stellen. In het kort komt zijn plan hierop neer dat je eerst die zaken opknapt en aanbrengt die direct zullen leiden tot meer inkomsten voor de sociëteit, dus meer verhuur. Vervolgens sparen en als voldoende gespaard is, dan tot gefaseerde uitvoering van de bouwplannen komen.



13

Een variant hierop zou kunnen zijn t.z.t. nieuwbouw op de plek van de witte aanbouw van de grote zaal. Zijn stelling hierbij is dat bij het verbouwen van een oud pand zoals onze sociëteit er altijd (grote) overschrijdingen van het bouwbudget zullen komen. De voorbeelden daarvan zijn legio maar zeker heel recent de verwachte bouwkosten van het Binnenhof c.a.

Het alternatieve plan zou in stemming worden gebracht als het plan van het bestuur/ BAT-commissie het niet zou halen, maar zoals reeds vermeld in de terugblik van de secretaris, werd dat plan met ruime meerderheid aangenomen.

De voorzitter bedankte Willem voor het vele werk dat hij heeft verricht voor dit plan en gaf aan dat het goed is dat door de leden wordt meegedacht aan deze kostbare en ingrijpende maar noodzakelijke verbouwingen.

Na de instemming van de leden met de obligatielening en de toestemming om € 100.000,- te gebruiken voor de voorbereidende werkzaamheden werd nog een borrel gedronken en zou je kunnen zeggen dat voor wat betreft de verbouwing "De teerling is geworpen".

Daarna bleef het nog lang onrustig aan de bar en tot slot een variant op een oud gezegde:

***Zij dronken een glas  
Zij deden een plas  
Maar lieten niet alles zoals het was***



**Alfred van Bunge: De nazit van Willem en Jeroen**

In de nazit van de ledenvergadering met als thema Bouw, zagen we Willem van Dienenhoven en Jeroen Linde vol in discussie over het verloop van de avond. Achter de kathedraal had Willem zijn plan voor spoedige renovatie, **dat wil zeggen 'primair het opknappen van de societeitsruimten'**, al bepleit.

14

Dat plan, reeds eerder uit de doeken gedaan, werd uiteindelijk als 'noodplan' **genoteerd door het bestuur**. Maar de intenties van plan 1 en van plan 2 lopen sterk uiteen. De een is lange termijn en het ander voorziet in aanpak op de korte termijn. En daar ging het gesprek tussen Willem en Jeroen over.

Jeroen had uit eigen ervaring te maken gehad met een bouwplan voor het opknappen van een verenigingsgebouw in zijn studententijd. Dat leidde destijds tot vergelijkbare voors en tegens.

Terug naar onze vergadering op 4 oktober waar het 'noodplan' met dank en lof voor het gedane werk aan Willems adres werd genoteerd.





### **Sjoerd van der Veen: Een duurzame haard in de Dwarshoek**

De huidige semi-openhaard is gemaakt in 1924; al een geruime tijd geleden. Deze is nauwelijks gebruikt in de dwarshoek als "gezellige plaats" waar men gaat zitten. Reden om na te denken over een alternatief. Dit alternatief zou een warmtepomp kunnen zijn, waarvan een foto van de binnenuit hiernaast is weergegeven.

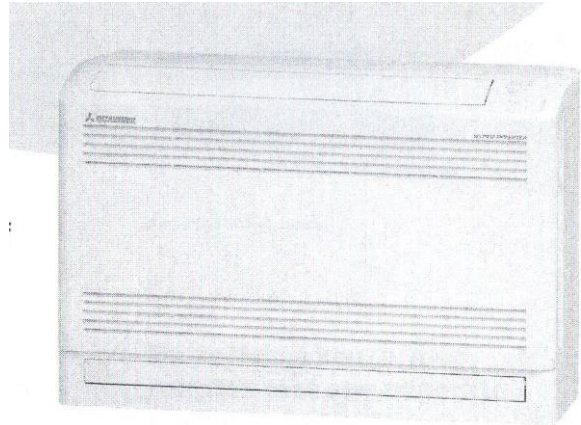

15

Deze unit heeft ook een buitenunit, de zogenaamde warmtepomp. Het leidingwerk tussen de warmtepomp en de binnenuit kan lopen van de spellenhok via de ruimte boven het verlaagde plafond van de barruimte naar buiten.

Dit plan zou goed passen in het streven om het energiegebruik van de sociëteit te verlagen. Deze oplossing voor de open haard heeft een zogenaamde gemiddelde verwarmingsprestatie van 4,5 per jaar. Dit betekent dat 4,5 maal de kosten van de energie wordt omgezet in voelbare warmte binnen het gebouw. Als voorbeeld bij een Mitsubishi systeem worden de kosten van 1,58 KW omgezet in 6 KW aan warme lucht.

De 6 kW warmte is voldoende om de sociëteit zaal warm te houden. Echter bij lagere buitentemperaturen zal de prestatie factor kleiner worden. Bij een buitentemperatuur van 5 gr C { de gemiddelde winter temperatuur} zal de prestatie factor slechts 3 zijn. Het huidige verwarming systeem blijft noodzakelijk om bij lagere buitentemperaturen aanvullende warmte te geven.



### **Rob Kreté: Een nieuwe podcast met Menno Alkema**

Luister naar de podcast met een bescheiden man die vertelt over zijn avontuurlijke jeugd, zijn entree tot de makelaardij en zijn hechte band met de sociëteit. Prachtig verhaal

[https://soundcloud.com/rob-kret/podcast-menno-alkema?si=d0e7a02c663e4d55b68ea76bc2549753&utm\\_source=clipboard&utm\\_medium=text&utm\\_campaign=social\\_sharing](https://soundcloud.com/rob-kret/podcast-menno-alkema?si=d0e7a02c663e4d55b68ea76bc2549753&utm_source=clipboard&utm_medium=text&utm_campaign=social_sharing)





**Dave Salomons:** *Verslag van de 7e Soos Golf dag op 25 september '23*

Weet niet welk gevoel u had toen u naar de Hoge Dijk reed, maar ik was toch wel wat gespannen. Een nieuwe baan en dan gelegen tussen Amsterdam UMC Psychiatrie en de instelling voor gesloten jeugdzorg de Koppeling. Was wel nieuwsgierig naar de types daar.



Gelukkig bleek dat alleszins mee te vallen.

We, 23 spelers in totaal, werden van harte welkom geheten door vriendelijke medewerkers op een prachtige baan.

Wat zeg ik, op een Prinselijke baan.

Onderweg kwam ik diverse malen bordjes tegen die mij daar aan hielpen herinneren. Of was het om duidelijk te maken dat Pieter Prins de organisator was van deze bijzondere Soos golf dag. En een geweldige dag was het. Een nieuwe baan in uitstekende conditie, prachtig mooi weer, goed eten, uitstekende scores en geweldig veel foute score kaarten.



Pieter dank voor je inzet, dit was onze Prinsen dag waarbij ook de koning nog langs kwam.

Jawel deze titel was vandaag, zo'n dag waarop alles lukte bij hem, weggelegd voor Rob Kreté Dag winnaar, een Birdie, de Neary en ook nog de Leary.

Het enige wat hem niet lukte was het winnen van de Longest, deze eer was ex aequo weggelegd voor Dick Quint en de rookie Fred Anton Knoop.



Aan de start



Aan het rekenen



Begint door te dringen



Besef is daar





Gelukkig waren er voor andere spelers ook nog enkele prijzen en eervolle vermeldingen.

Zo waren er drie winnaars van een Birdie en wel

Wolf Janssen op hole 5 par 3

Dick Quint op hole 8 par 5

Rob Koning op hole 13 par 3

En na het doorvoeren van de nodige aanpassingen in kaarten is het uiteindelijke resultaat van de 7<sup>e</sup>

Soos Golf dag als volgt:

plaats	naam	stbl punten
1	rob kreté	48
2	wolf janssen	46
3	dick quint	44
4	leo dekker	42
5	ed croqué	38
6	feico alkemade	37
7	dave salomons	36
8	wim schepers	36
9	sipke van der werf	34
10	willem klomp	34
11	fred-anton knoop	33
12	leo reichert	32
13	menno alkema	32
14	rené kuulkers	32
15	hans knoester	31
16	rob van hulst	31
17	hans van hulsen	29
18	eugène randag	28
19	bram abbas	26
20	pieter prins	25
21	roel terpstra	25
22	hans hogendoorn	24
23	theo snelders	24



Pieter met de prijswinnaars Wolf, Rob en Dick

Er is hoog gescoord, 2/3 van de deelnemers heeft meer dan 30 Stableford punten behaald.

Hans Hogendoorn moet zijn poedelprijs delen en Wolf en Dick moeten onderling ruilen.

En de wedstrijdpunten zijn als volgt verdeeld

naam	plaats	wedstrijd pnt
rob kreté	1	10,0
wolf janssen	2	9,0
dick quint	3	8,0
leo dekker	4	7,0
ed croqué	5	6,0
feico alkemade	6	5,0
dave salomons	7	3,5
wim schepers	7	3,5
sipke van der werf	9	1,5
willem klomp	9	1,5

**Fred Anton Knoop**

Flightgenoten, organisatie en overige Soosleden (en Pieter en Dave specifiek voor het nabellen), bedankt voor de leuke dag gisteren. Heerlijk gegolfd en me prima vermaakt...

Voor herhaling vatbaar, met name als het goede weer gegarandeerd kan worden 🤞

Al met al een bijzonder geslaagde golf dag zoals uit de plaatjes en appjes blijkt.



De volgende Soos Golf dag zal 16 oktober gespeeld worden op golfbaan Delfland.



### **Rob van Hulst: Een mooie zonnige dag in oktober**

Wat kan Delfland als regio toch mooi zijn als de zon schijnt. Zeker in oktober als de blaadjes gaan vallen en alles in gereedheid is gebracht om er een mooie golfen van te maken.

De vooruitzichten waren prima om goede scores te maken. Afslaan van rood, mooie fairways, dus korte holes en snelle greens. En Feico deed niet mee. Die vond het nodig om elders zijn kunsten op het golfvlak te vertonen. Gelukkig stuurde hij foto met bewolking en in korte broek. Daar word je niet blij van. Ik ken hem alleen met geruite lange broek en hoed. Die hoed was er wel, maar die korte broek. Nou ja.....

Door het uitvallen van Hans van Hulsen- die ergens anders bleek te vallen- waren wij met 20 golfers, die op de 1<sup>e</sup> flight na keurig verdeeld werden in groepjes van 3. Wij mochten wederom een nieuw lid verwelkomen, te weten Herman v.d. Weijde, die uiteindelijk met een mooie 20 punten binnenkwam.



dag

een

een

18



Het was feest op de baan. De een klaagde na afloop dat de flight voor hem niet doorliep en het daarom wel heel lang duurde. De ander was zelf te langzaam en zag de flight voor hem uitlopen. De volgende vond het water maar niks, maar had gelukkig wel een hengeltje, maar daardoor weinig punten. Enfin, het was na afloop weer de gebruikelijke gezellige borrelstemming. Napraten op hole 19 is toch een van de mooiste onderdelen van het golfspel. Gezellig was het in de serre en dat werd verder nog opgeluisterd door een mooi diner in een heerlijke ambiance. Goed eten, leuke en aardige bediening en een lekker glas wijn. Wat kunt U zich nog meer wensen.



Natuurlijk waren er nog prijswinnaars ook. Er waren 2 neary's, maar er werd er maar 1 gehaald en wel door Henk v.d. Maten, een van de nestors van de club.

Birdies uiteraard ook en wel door Ed Croque 2 x, Rob Kreté en Hans Hogendoorn – een relatief nieuwkomer binnen de golfers.



Heren, gefeliciteerd.

Zelfs was er ook een winnaar in de persoon van Ed. Gelukkig schrijf ik dit jaar voor het eerst een verslag, want ik word wel erg moe van iedere keer de naam van Ed te noemen.

Maar 44 punten is voorwaar een geweldig resultaat. Jan met 42 kwam nog aardig in de richting.

De 3<sup>e</sup> plaats was voor Pieter met 35 en Bram met 35 werd 4<sup>e</sup>.

De uitslag:

plaats	naam	stableford wedstrijd pnt	plaats	naam	stableford wedstrijd pnt		
1	ed croqué	43	10,0	11	rob van hulst	27	0,0
2	jan kersten	42	9,0	12	hans hogendoorn	26	0,0
3	pieter prins	35	7,5	13	dave salomons	25	0,0
4	bram abbas	35	7,5	14	leo dekker	24	0,0
5	dick quint	34	5,5	15	rob kreté	24	0,0
6	henk van der maten	34	5,5	16	menno alkema	22	0,0
7	theo snelders	29	3,5	17	herman van der weide	20	0,0
8	wolf janssen	29	3,5	18	roel terpstra	18	0,0
9	hans knoester	28	1,5	19	willem van der vorm	18	0,0
10	thom hoedemakers	28	1,5	20	steve youngman	15	0,0



## KTO-team

voor klein technisch onderhoud

**Willem van Dienenhoven**

Teamleider



### Verslag van verricht werk

Ook in oktober is er “klein technisch onderhoud” verricht waarvan ik graag verslag doe.

#### Kroonluchter en wandlampen schoongemaakt

Ofschoon wij *schoonmaken* niet tot onze taak zien maken we voor het reinigen van de kroonluchter een uitzondering en bijgevolg voor de wandlichten. Met name omdat die nogal hoog hangt en alleen met de steiger te bereiken is waardoor het een kostbare zaak zou zijn om het door derden te laten reinigen. De foto toont het resultaat, de schone naast de vuile.

Helaas is per ongeluk daarbij een schoteltje gesneuveld, excuus. Met schaamrood op de wangen gaan we naarstig op zoek naar een nieuw exemplaar.

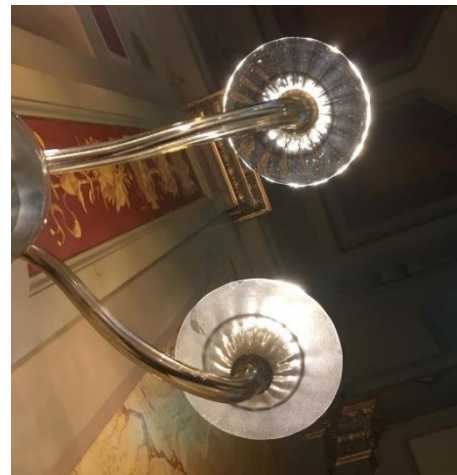

#### Kapot onderstel van een ronde tafel hersteld

*Aad Meuldijk* meldde ons dat van een van de ronde tafels het opvouwbare onderstel onherstelbaar ontzet was, een onvermijdelijk gevolg van verhuur. Triest stond die ons in het halletje aan te kijken als aangeschoten wild. Maar in plaats van hem direct uit z'n lijden te verlossen (lees afvoeren) is met chirurgische precisie de werking van het opvouwmechanisme hersteld en is het daarna opnieuw aan het tafelblad bevestigd. De tafel staat nu weer in de zaal gezond en wel fier in de tafelkudde tussen de anderen.

#### Het slecht sluiten van deuren hersteld

We telden maar liefst *vier* deuren die klemden of ronduit niet meer sloten.

Zo bleek de deur van de zaal niet meer te sluiten, de deur van een van de heren wc's bij de zijingang te klemmen, de toegangsdeur van die toiletgroep te schuren en de deur van de bibliotheek te vervelend 'plakken'. Alle deuren hebben we één voor één onderhanden genomen en het euvel van elk verholpen. We hebben dat al vaak moeten doen en het begint erop te lijken, met een knipoog gezegd; *dat het wachten is op het moment dat we alle binnendeuren gesloten zullen moeten houden om te voorkomen dat het pand instort.*

#### Extra verflaag op herstelde muur van de hal

De muur van de hal hadden we de vorige keer na reparatie gesausd, maar op de witte plekken had de verf niet voldoende gedekt dus hebben we dit keer de muur nog een extra laagje gegeven.



### **Oplaadprobleem met de microfoons opgelost**

Tijdens de obligatievergadering deze maand bleek een van de microfoons niet te werken. Dat was op dat moment erg vervelend, maar dat zal ook een groot probleem worden bij anderen die de zaal gehoord hebben en die zaal vol hebben zitten met toehoorders.

De oorzaak kon van alles zijn dus het was even zoeken, maar uiteindelijk bleek in een van de laadadapters (LA 2) het mechanisme dat de microfoon in de adapter tijdens het opladen moet vasthouden stuk. We hebben een nieuwe besteld!

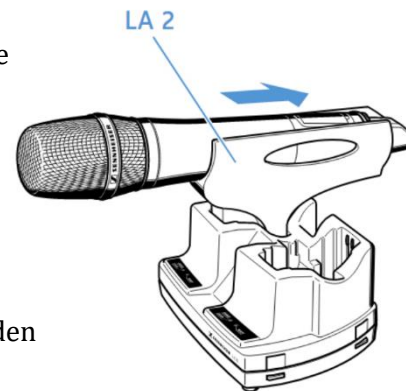

21

### **Los hangend gordijn in de zaal aangepakt**

Een van de lange gordijnen in de zaal hangt los. Bij een poging om dat te herstellen bleek dat een aantal ingenaaide plastic geleiders voor de ophanghaken stuk zijn. Die laten zich niet 1-2-3 vervangen want ze zitten ingenaaid. We hebben het gordijn meegenomen om dat ergens te laten doen. Het is al eens eerder voorgekomen bij de andere gordijnen, toen heeft *Trudy van Hulst* dat voor ons gedaan maar die willen we niet blijvend daarmee lastigvallen. Zodra het klaar is zullen we het gordijn weer terughangen.

### **Probleem met gordijn in de bibliotheek aangepakt**

Het viel ons op dat het hoge rechter gordijn in de bibliotheek de afgelopen weken steeds verder loshangt waardoor het er erg onverzorgd uitziet. We hebben dat voor nu even tijdelijk hersteld want er zaten te weinig glijrollers op de rails. Die gaan we de volgende keer aanvullen.

De hoge gordijnen in de bibliotheek lopen steeds stroever waardoor het steeds lastiger wordt om ze open en dicht te doen. Het lijkt onvermijdelijk dat ze vaak van de rail zullen worden los getrokken. Afijn, we zullen ons er op beraden.

### **Naamplaat op de vleugel aangebracht**

Vanuit het bestuur werd ons door *Maxime Hendrickx* een messing tekstplaat aangereikt met het verzoek om die op een passende plek op de pianovleugel te willen aanbrengen. Het betreft een tekstplaat “..... aangeboden door .....” ter nagedachtenis aan Stef Koot. Dienstbaar hebben we daar natuurlijk aan voldaan. Hij zit aan de rechter flank, dat is de kant van waaruit het geluid bij openstaande klep het duidelijkst de vleugel verlaat, dus richting toehoorder.

### **Melding maken?**

Wil je melden dat iets kapot is of niet goed werkt? Meld het aan mij persoonlijk, het mag ook per e-mail [wa@diedenhoven.nl](mailto:wa@diedenhoven.nl) of per WhatsApp 06 53901347.

Het KTO-team staat ten dienste voor *Klein Technisch Onderhoud*, schoonmaken en opruimen vallen hier niet onder.





## Ziek zijn, Beter worden



Bijdrage: Menno Alkema



**Rinus de Haas** was zo'n 2 maanden geleden gevallen en had hierdoor een flinke wond op zijn onderbeen. Hierdoor was hij niet mobiel en aan huis gebonden. Door de zorg van zijn vrouw Ria en het dagelijkse bezoek van de verpleging is het einde van zijn immobiliteit in zicht en zal hij binnenkort proberen zijn geliefde Sociëteit weer bezoeken.

**Dick Meuldijk** is aan het revalideren in Oegstgeest na een spannende tijd voor hem, maar zeker voor zijn vrouw Martha en zijn kinderen. Hij heeft jullie onlangs geïnformeerd met een persoonlijke mail. Hij moet aansterken om later een risicovolle operatie te kunnen ondergaan.

**Dick van Rossum** heeft recent een onderzoek gehad van o.a. zijn aorta en krijgt over 3 weken de uitslag, tot die tijd moet hij het rustig aan doen. Hij voelt zich dusdanig aan de betere hand dat hij gaat proberen binnenkort weer de Sociëteit te bezoeken.

Het verhaal van **Hans van Hulsen** is inmiddels bij iedereen bekend, hij heeft veel geluk gehad dat hij de val met zijn fiets heeft overleefd want zijn helm was gebroken. Wel een lichte hersenschudding en daarom moet hij zich rustig houden wat voor hem moeilijk is. Hij is inmiddels al redelijk opgeknapt en we hopen hem snel weer te zien op de Sociëteit

## Limericks en Gedichten

Voor Roel Terpstra

door David Salomons

*Roel Terpstra een O v J uit Den Haag werd door maar liefst twee personen begeleid  
en dat is wel nodig voor zo'n heer, dat doe je dan met beleid.  
Hij is van alle markten thuis, maar golfen daar lust hij wel kaas van.  
Want hij is nog niet zo lang actief lid, maar hij is nu al in de ban  
Nee nee heren, zo'n vent willen wij niet kwijt*



**Voor Paul Stoffels**

*door Daev Salomons*

*Paul Stoffels komt helemaal uit Gent  
Hij is niet een grote vent  
Maar hij is niet voor een kleintje vervaard  
Want voor onze sociëteit verlaat hij woensdag huis & haard  
En vanavond trakteert onze grote vriend, dus hij is geen krent*

Sluitingsdatum kopij voor de volgende nieuwsbrief: woensdag **20 november 2023**  
Deze nieuwsbrief voor en door leden van de sociëteit wordt, onder verantwoordelijkheid van het bestuur, verzorgd door Aloys Arkesteijn.

Het bestuur behoudt zich het recht voor om ingezonden artikelen in te korten, te redigeren of niet te plaatsen. Kopij kan worden gezonden per e-mail naar [alarkesteijn@gmail.com](mailto:alarkesteijn@gmail.com), [ariemeuldijk@gmail.com](mailto:ariemeuldijk@gmail.com) of [swvanderwerf@planet.nl](mailto:swvanderwerf@planet.nl)

